

### 1.1.2.6 中出力 - 高出力 ファン空冷サーマルセンサー

#### パワーレンジ : 100mW - 250W

##### 特徴

- 汎用・高耐久
- ファン空冷
- 最大出力 250W
- 最大有効口径  $\phi 35\text{mm}$

FL250A-BB-35



FL250A-LP2-35



FL250A-LP2-DIF-33



モデル	FL250A-BB-35	FL250A-LP2-35	FL250A-LP2-DIF-33
用途	汎用	高出力密度 ロングパルスレーザー	ディフューザー付き 高出力密度
吸収体	BB型	LP2型	LP2型 + ディフューザー
波長範囲	0.19 - 20 $\mu\text{m}$	0.25 - 2.2 $\mu\text{m}$	0.4-3 $\mu\text{m}$
吸収率	~88%	>94% (0.25 - 1.1 $\mu\text{m}$ )	20%
有効口径	$\phi 35\text{mm}$	$\phi 35\text{mm}$	$\phi 33\text{mm}$
パワーモード			
パワーレンジ (c)	150mW - 250W	100mW - 250W	400mW - 250W
パワースケール	30W / 250W	30W / 250W	30W / 250W
出力ノイズレベル (d)	15mW	10mW	20mW (d)
最大平均パワー密度	10kW/cm <sup>2</sup> @250W 12kW/cm <sup>2</sup> @150W	20kW/cm <sup>2</sup> @250W 33kW/cm <sup>2</sup> @150W	2kW/cm <sup>2</sup>
応答速度 (表示器併用、0-95%到達時間における代表値)	2秒	2秒	2.5秒
校正の不確かさ	±1.9%	±1.9%	±1.9%
測定精度	±3%	±3% (b)	±3% (a)
出力直線性	±1%	±1%	±1.5%
エネルギーモード			
エネルギーレンジ	50mJ - 300J	50mJ - 300J	400mJ - 600J
エネルギースケール	3J / 30J / 300J	3J / 30J / 300J	60J / 600J
最小エネルギー (c)	50mJ	50mJ	400mJ
最大エネルギー密度			
<100ns	0.3J/cm <sup>2</sup>	0.1J/cm <sup>2</sup>	0.5J/cm <sup>2</sup>
0.5ms	5J/cm <sup>2</sup>	50J/cm <sup>2</sup>	200J/cm <sup>2</sup>
2ms	10J/cm <sup>2</sup>	130J/cm <sup>2</sup>	400J/cm <sup>2</sup>
10ms	30J/cm <sup>2</sup>	400J/cm <sup>2</sup>	1000J/cm <sup>2</sup>
冷却方式	ファン空冷	ファン空冷	ファン空冷
ファイバーアダプター (P126参照)	ST, FC, SMA, SC	ST, FC, SMA, SC	NA
重量	0.4kg	0.4kg	0.45kg
コンプライアンス	CE, UKCA, 中国RoHS	CE, UKCA, 中国RoHS	CE, UKCA, 中国RoHS
バージョン			
製品番号	<b>7Z02728</b>	<b>7Z02777</b>	<b>7Z02787</b>

【注釈】 (a) 校正波長: 532nm, 755nm, 1064nm, 2940nm

(b) 波長が1.1  $\mu\text{m}$ を超える場合、校正の不確かさの追加誤差は最大2%になります。

(c) 30W以下の低パワーを測定する場合は、ファンの電源を切るとノイズレベルが最大1/5まで低くなります。エネルギー測定を行う場合もファンの電源を切ってください。

(d) センサーヘッド自体がレーザーの熱で熱くなった場合、300mWまでの大きなゼロオフセットが残っています。

FL250A-LP2-DIF-33

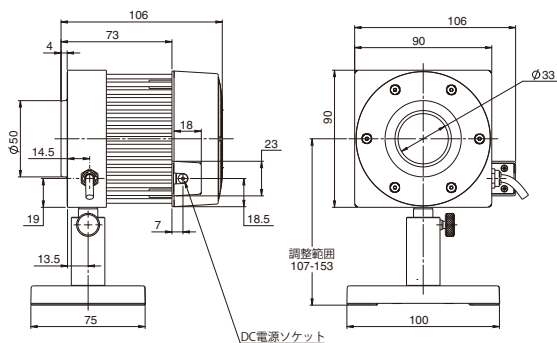

FL250A-BB-35 /  
FL250A-LP2-35

